

符号	Name 名称	Dimensions 品番 / 寸法	Material 材質	QTY 数量	Remarks 備考
1					

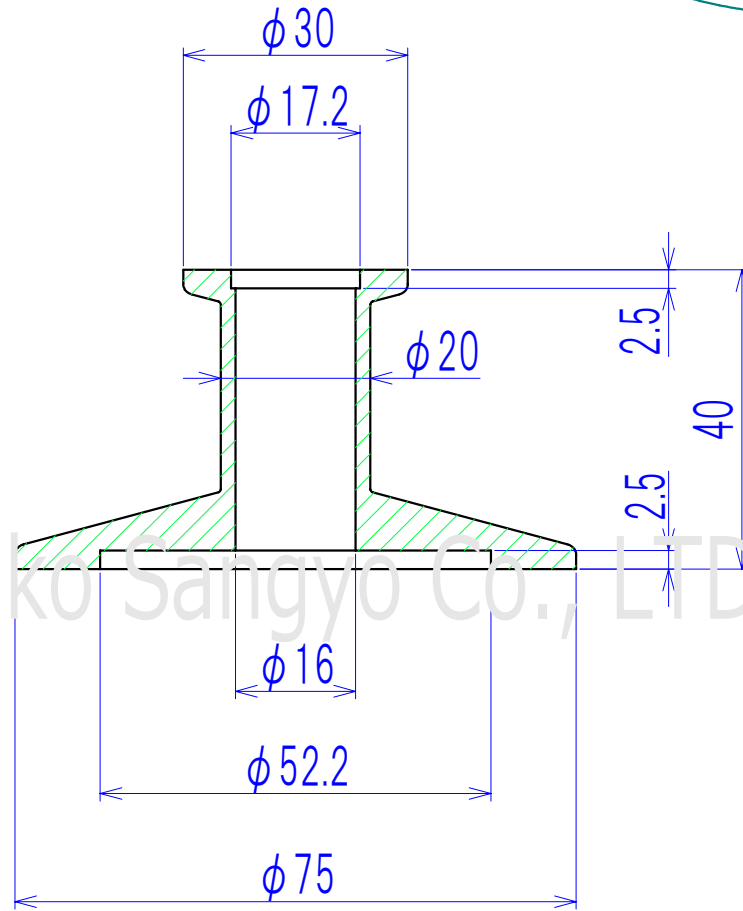
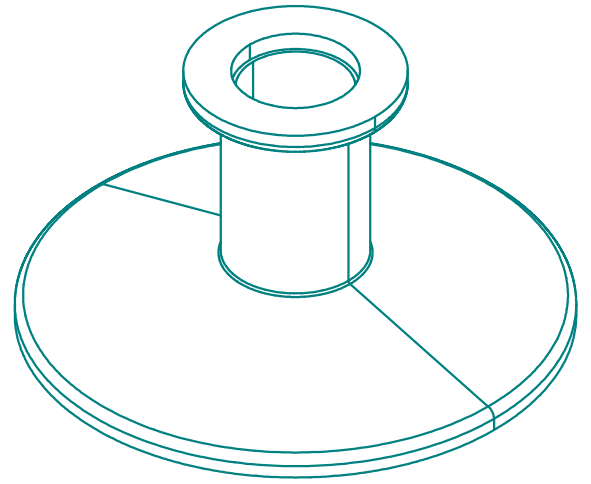

Yako Sangyo Co., LTD.

- ※注記
 1、指示なき稜線は、CO.1~0.3のこと。
 2、バリ、カエリ等なきこと。
 3、真空シール面はキズ等なきこと。
 4、溶接箇所は漏れがない事を確認すること。

基準寸法の区分	公差等級		
	精/級 ±	中級 ±	粗/級 ±
0.5以上 3以下	0.05	0.10	0.20
3を超え 6以下	0.05	0.10	0.30
6を超え 30以下	0.10	0.20	0.50
30を超え 120以下	0.15	0.30	0.80
120を超え 315以下	0.20	0.50	1.20
315を超え 1000以下	0.30	0.80	2.00
1000を超え 2000以下	0.50	1.20	3.00

He Leak Rate リーク量			
総重量(許容±10%)	QTY 数量	記号	日付
200 g	2		
Material SUS304	製図	設計	訂正理由
	T.SHINODA	T.SHINODA	
	検図	検査	担当
	T.SHINODA		承認

Title NWLジューサ
 型番: KF50/16-RE

Drawn, No Y-KF50/16-RE

REV 0
 Date _____
 Scale 1/1

Drawn by T.SHINODA
 Designed by T.SHINODA
 Check by T.SHINODA

八光産業 株式会社
 Yako Sangyo CO., LTD.

